



MANUAL DE USUARIO

**SNARLER AT6**

[V2024/1114]

## Índice

1. Bienvenido.....	5
2. Introducción .....	6
2.1 Seguridad.....	6
2.2 Equipo de Protección.....	9
2.3 Accesorios.....	9
2.4 Controles diarios.....	10
3. Vehículo.....	11
3.1 Datos técnicos del vehículo.....	11
3.2 Componentes y comandos .....	13
3.3 Identificación del vehículo .....	14
3.4 Arranque del vehículo.....	15
3.5 Comandos.....	16
3.6 Panel de instrumentos.....	16
3.6.1 Descripción de los instrumentos.....	16
3.6.2 Indicaciones y luces de advertencia.....	18
3.6.3 Ajustar el panel de instrumentos.....	19
3.7 Interruptor de encendido .....	20
3.8 Interruptor start/apagado .....	21
3.9 Interruptor de luces.....	21
3.10 Interruptores de luces intermitentes.....	22
3.11 Interruptores de emergencia.....	22
3.12 Interruptores de anulación de limitación .....	23
3.13 Interruptor de cabrestante .....	23
3.14 Interruptor 2WD/4WD .....	24
3.15 Acelerador .....	26
3.16 Selector de marchas .....	26

---

3.17 Freno de estacionamiento .....	27
4. Conducción .....	27
4.1 Arranque del vehículo.....	27
4.2 Estacionamiento del vehículo.....	27
4.3 Cambiar la dirección .....	27
4.4 Conducir marcha atrás.....	28
4.5 Invertir dirección de marcha en una montaña .....	28
4.6 Conducir sobre superficies resbaladizas .....	29
4.7 Conducir sobre agua .....	30
4.8 Conducir sobre obstáculos.....	31
4.9 Subir pendientes.....	32
4.10 Descender pendientes .....	32
4.11 Conducir alrededor de una montaña.....	34
4.12 Aparcamiento en superficie inclinada .....	34
4.13 Estacionar .....	34
4.14 Límites de Carga .....	35
4.15 Remolque.....	35
4.16 Cabrestante .....	36
5. Comprobaciones generales .....	38
5.1 Aceite de motor.....	38
5.2 Refrigerante .....	38
5.3 Filtro de Aire .....	40
5.4 Neumáticos.....	41
5.4.1 Presión de los neumáticos.....	41
5.4.2 Profundidad de la banda de rodadura del neumático.....	41
5.4.3 Neumáticos.....	42
5.4.4 Pastillas de freno .....	42

---

5.5 Bateria .....	42
5.5.1 Ubicación de la batería .....	43
5.5.2 Cargar la batería .....	43
5.5.3 Caja de fusibles .....	44
5.6 Iluminación .....	44
5.7 Amortiguadores .....	45
5.7.1 Lubricación de la suspensión .....	46
6. Mantenimiento.....	47
6.1 Tabla de mantenimiento.....	48
7. Cuidados del vehículo.....	51
7.1 Tiempo de inactividad prolongado .....	51
7.2 Después de paradas durante períodos prolongados .....	51
7.3 Limpieza del vehículo.....	51
8. Garantía.....	53
8.1 Período de garantía .....	53
8.2 Activación de la garantía.....	53
8.3 Exclusiones de garantía .....	53

## 1. Bienvenido

¡Felicidades por la preferencia en la compra de tu Segway!

Lea atentamente este manual para disfrutar de todas las ventajas de su vehículo. Este manual no solo le informará sobre la operación, las inspecciones y el mantenimiento, sino que también proporcionará información relevante sobre su seguridad y la de terceros.

Además, los diversos consejos proporcionados en este manual le ayudarán a mantener su vehículo en las mejores condiciones.

En caso de duda, no dude en ponerse en contacto con su distribuidor oficial.

El equipo de Segway le desea un buen viaje. ¡Pero recuerde que la seguridad siempre es lo primero!

Segway es una marca en constante evolución y desarrollo en el contexto de la mejor satisfacción de sus clientes en todo el mundo, por lo que es posible encontrar algunas diferencias en los gráficos presentados en este manual según los mercados y el desarrollo del producto.

Si necesita asistencia técnica, recuerde que su Concesionario Oficial es el que mejor conoce su vehículo. Utilice siempre piezas y accesorios originales de Segway.

Segway se reserva el derecho de cambiar sus productos, así como el manual siempre que sea necesario / oportuno.

## 2. Introducción

Una lectura minuciosa y cuidadosa de este manual del propietario es esencial para ayudarlo a familiarizarse con todos los controles del vehículo y conocer sus características, capacidades y limitaciones para proporcionar una conducción segura.

El propietario tiene la responsabilidad de preservar la seguridad y las condiciones de funcionamiento del vehículo.

El uso y la operación seguros dependen de las habilidades técnicas de conducción y la experiencia del conductor.

Antes de empezar a conducir, infórmese de la legislación vigente.

### 2.1 Seguridad

Lea completa y atentamente este manual, para tomar conocimiento de todas las características y particularidades del vehículo.

- El conductor deberá tener formación cualificada y todos los requisitos legales en vigor (permiso de conducir, permiso temporal, matrícula, registros, seguros, etc);
- Nunca conduzca este vehículo sin la práctica y el conocimiento necesarios. Póngase en contacto con su concesionario para obtener más información sobre las verificaciones que debe hacer frecuentemente en su vehículo;
- Siempre tenga en cuenta las indicaciones en la vía en la que está conduciendo, así como las normas del código de circulación;
- Este vehículo ha sido diseñado y producido para circular en todo tipo de terrenos, cumpliendo con la legislación sobre emisiones de ruido y gases contaminantes a la atmósfera.
- Cumpla siempre los límites de velocidad y nunca conduzca más rápido de lo que le permiten las condiciones de la carretera, el tráfico y su propia habilidad de conducción;
- Antes de utilizar el vehículo, realice una pequeña inspección de acuerdo con la tabla de mantenimiento (capítulo “Verificaciones Diárias”);
- El tiempo de rodaje del vehículo es de 25 horas de operación o kilometraje equivalente a dos tanques llenos de combustible, aproximadamente 500 kms. El uso cuidadoso del motor y los componentes de desgaste durante este período mejorará el rendimiento y la durabilidad del vehículo y sus componentes. Para lograr el mejor rendimiento de frenado, debe recorrer 200 km o más. El frenado repentino o excesivo puede dañar las pastillas o los discos cuando aún son

nuevos. Ruede el embrague y la correa a velocidades moderadas y solo con cargas pequeñas. Evite arranques agresivos y conducir a alta velocidad durante el período de rodaje;

- No opere su vehículo en lugares cerrados y/o mal ventilados. La inhalación de monóxido de carbono puede causar lesiones graves o muerte.
- Tenga en cuenta las condiciones climáticas que pueden afectar negativamente a su conducción (viento, lluvia, niebla, etc.);
- Evite frenar repentinamente en pisos mojados o con hielo, ya que es extremadamente peligroso. Evite igualmente tapas, agujeros, líneas de marcado y marcas de aceite para evitar resbalones y accidentes;
- No efectúe nunca maniobras peligrosas;
- Acelere y frene suavemente para no correr el riesgo de perder el control del vehículo;
- Practique una conducción defensiva;
- Siempre señalice anticipadamente la intención de cambiar de dirección antes de hacerlo y asegúrese de que los otros consiguen verlo;
- Tenga especial precaución al pasar cerca de vehículos detenidos, ya que los ocupantes pueden no ver su vehículo y abrir la puerta repentinamente;
- Asegúrese de que circula de forma visible para los otros conductores, tanto por la posición en la carretera así como por la utilización de colores vivos;
- Conduzca el vehículo utilizando siempre casco protector, bien como equipamientos de protección y ropa adecuada;
- Nunca transporte más pasajeros de los que están permitidos y asegúrese de que tienen los conocimientos necesarios sobre el funcionamiento del vehículo para no comprometer su estabilidad;
- El pasajero siempre debe usar el asiento respectivo;
- Nunca transporte a un pasajero que no pueda poner ambos pies en el reposapiés (si se aplica);
- Durante el trayecto, para mantener el control del vehículo, el conductor debe mantener ambas manos en el manillar/volante y ambos pies en el reposapiés/ interior del vehículo;

- La posición y postura del conductor y del pasajero son muy importantes para el control del vehículo;
- No transporte a animales en el vehículo;
- Nunca sobrecargue el vehículo, ya puede afectar su estabilidad. Asegúrese de que las cargas transportadas están firmemente seguras y el peso equilibrado;
- No sobrepase la capacidad máxima de carga del vehículo;
- Nunca beba alcohol ni consuma drogas o medicamentos que causen somnolencia antes o mientras conduce este vehículo, ya que consumirlas puede reducir las capacidades para conducir;
- No conduzca durante largos períodos de tiempo. Tome descansos para reducir el cansancio;
- Utilice siempre los neumáticos (tamaño y tipo) especificados en este manual;
- Verifique regularmente la presión de los neumáticos;
- Siempre apague el vehículo antes de poner combustible. Tan pronto como termine, asegúrese de que la tapa del depósito de combustible está bien cerrada para que no haya riesgo de fugas;
- El escape alcanza una temperatura alta, que se puede mantener incluso después de que el motor esté apagado. No le toque;
- Las piezas de metal o plástico pueden alcanzar altas temperaturas después de su exposición al sol. Tenga cuidado al tocar en estos componentes para no quemarse;
- En caso de accidente, evalúe el estado de su vehículo antes de volver a conducirlo. Compruebe manillar/volante, manetas, frenos, pedales, ruedas, carenados, posibles fugas, tuercas y tornillos sueltos y su estado general. En seguida, deberá dirigirse a un concesionario (si no es posible hacerlo de forma autónoma, deberá solicitar una grúa o remolque) para realizar una revisión del vehículo.
- Siga los procedimientos descritos en este manual para subir/bajar montañas. Verifique siempre el terreno, no realice cambios bruscos de velocidad y no conduzca a velocidades excesivas.
- Su vehículo no es un juguete y puede ser peligroso. Conducirlo es diferente de conducir un coche o motocicleta y rápidamente puede suceder un accidente o vuelco. Tenga cuidado



realizando maniobras como curvas, inversión de marchas, conducir en terrenos inclinados o sobre obstáculos.

El incumplimiento de estas advertencias aumenta la posibilidad de accidentes y, consecuentemente, el riesgo de lesiones graves o muerte.

## *2.2 Equipo de Protección*

Aunque no es obligatorio el uso de equipos de protección en este tipo de vehículos, recomendamos su uso.

La mayoría de las muertes por accidentes son causadas por lesiones en la cabeza. El uso del casco es fundamental para prevenir y reducir estas lesiones.

Siempre use un casco homologado.

Use una visera o gafas apropiadas. El viento en contacto con los ojos sin protección puede reducir la visibilidad y retrasar la percepción de situaciones peligrosas.

El uso de chaqueta, botas, pantalones, guantes, etc., es extremadamente eficaz para prevenir lesiones corporales.

Nunca use ropa que pueda interferir con pedales, palancas, ruedas, etc., evitando así causar daños o accidentes.

Siempre use ropa adecuada que proteja las piernas, los tobillos y los pies. El motor y el sistema de escape alcanzan altas temperaturas durante y después del viaje y pueden causar quemaduras.

El pasajero también debe cumplir con estas reglas de precaución.

## *2.3 Accesorios*

La instalación de productos no originales o la introducción de otros cambios en el vehículo puede invalidar la aplicabilidad de la garantía. Los cambios en la imparcialidad o las características operativas pueden exponerlo a usted y a otros a un grave riesgo de accidente o muerte. Por lo tanto, es responsable de cualquier accidente que pueda ocurrir debido a los cambios realizados en el vehículo.

Nunca instale accesorios que puedan comprometer el rendimiento del vehículo. Antes de utilizar cualquier accesorio, asegúrese de que no reduzcan la distancia entre el vehículo y la carretera

al conducir en las curvas, que no limitan la suspensión, la dirección o el manejo de todas las funciones del vehículo. También asegúrese de que las luces y los reflectores estén siempre visibles.

Ciertos accesorios pueden hacer que el conductor cambie su posición normal de conducción. Una posición incorrecta limitará la libertad de movimiento del conductor, así como su capacidad para controlar el vehículo. Por esta razón, instalar este tipo de accesorios no es aconsejable.

Los accesorios eléctricos necesitan un cuidado especial al ser reparados. Si estos accesorios exceden la capacidad del sistema eléctrico del vehículo, pueden causar fallos como la pérdida de luces y potencia del motor. El uso de accesorios eléctricos puede comprometer la longevidad de la batería del vehículo.

Varias compañías sin ninguna conexión con Segway producen piezas y accesorios u ofrecen otras modificaciones que, debido a que no pueden ser probadas adecuadamente por Segway, no deben instalarse en el vehículo.

Segway no aprueba ni recomienda el uso de accesorios no originales o la modificación de las características originales del vehículo, incluso si lo vende e instala un concesionario oficial.

## *2.4 Controles diarios*

Para garantizar una conducción segura, así como la longevidad de los componentes de su vehículo, revise regularmente los siguientes elementos de su vehículo:

1. Inspección de la dirección: Gire el volante hasta el límite en ambos lados, asegurándose de que el recorrido de la dirección esté completamente libre y gire naturalmente.
2. Frenos: Compruebe el nivel de líquido, que siempre debe estar entre el límite mínimo y el límite máximo indicado.
3. Neumáticos: Compruebe la presión y la profundidad del dibujo.
4. Combustible: Asegúrese de tener combustible en el vehículo antes de comenzar a conducir. **ADVERTENCIA** (Si se aplica): Nunca llene el depósito hasta el tope. Debido a la legislación vigente, los vapores del combustible presentes en el depósito de combustible no pueden ser liberados directamente a la atmósfera, por lo que el vehículo está equipado con un sistema de filtración de estos vapores. Si este sistema se obstruye o contamina, puede resultar en un funcionamiento irregular de la bomba de combustible, e incluso resultar en daños en el depósito.

5. Luces: Compruebe el correcto funcionamiento de las luces del vehículo.
6. Nivel de lubricante: Compruebe el nivel de los diferentes lubricantes (aceite de motor, frenos,...)
7. Estado de los espejos: Compruebe que los espejos son compatibles.

Siempre que la inspección muestre la necesidad de reemplazar piezas, use piezas originales que pueda comprar a través de su distribuidor.

### 3. Vehículo

#### 3.1 Datos técnicos del vehículo

<b>MOTOR</b>	
<b>Tipo</b>	Monocilindrico (DOHC), 4 tiempos
<b>Cilindrada</b>	567 c.c.
<b>Potencia Máxima</b>	32.5 kW a 7.000 rpm
<b>Refrigeración</b>	Líquida
<b>Alimentación</b>	Inyección electrónica Bosch
<b>Sistema de arranque</b>	Eléctrico
<b>Transmisión</b>	Variador Automático P/R/N/L/H
<b>Bujía</b>	CPR7EA / B7RTC

  

<b>CHASIS</b>	
<b>Suspensión (Delant./Tras.)</b>	Amortiguador de aceite
<b>Freno (Delant./Tras.)</b>	Disco (4 ruedas)
<b>Neumático (Delant./Tras.)</b>	25×8-12 / 25×10-12
<b>Longitud</b>	2200 mm
<b>Anchura</b>	1320 mm
<b>Altura</b>	1280 mm
<b>Batalla</b>	1300 mm
<b>Peso</b>	360 kg
<b>Capacidad de depósito</b>	23 L
<b>Nº plazas</b>	Homologado 2 personas



### 3.2 Componentes y comandos

Vista izquierda

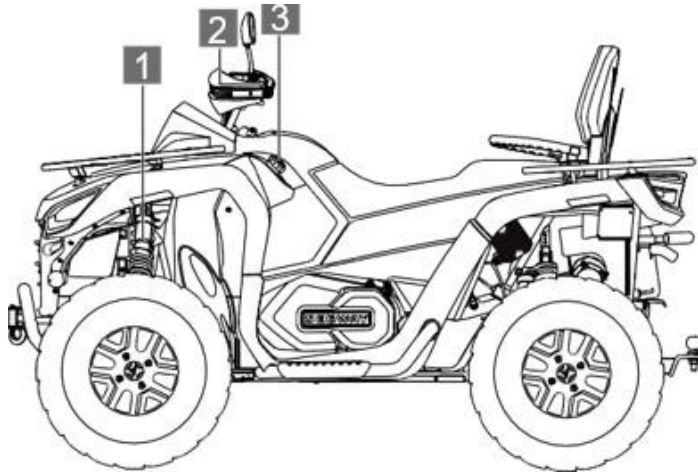

1. Amortiguador Delantero
2. Interruptores del manillar
3. Tapón de combustible

Vista izquierda

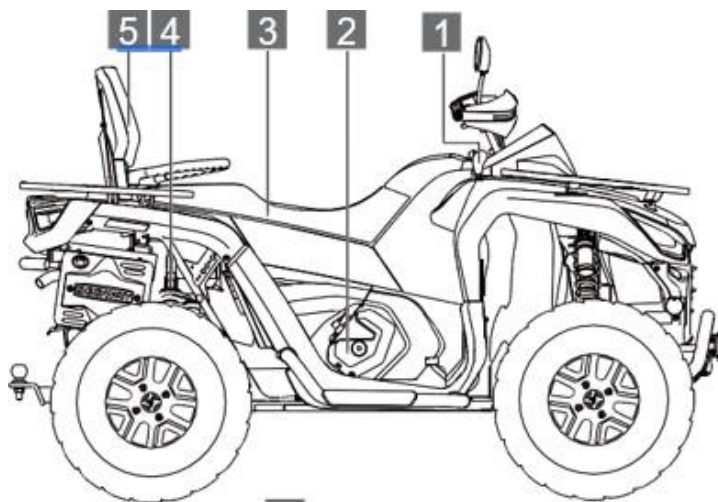

1. Selector de cambios
2. Motor
3. Asiento
4. Amortiguador trasero
5. Asiento

### 3.3 Identificación del vehículo

#### Nº de identificación del vehículo (VIN)

El VIN está grabado en el chasis, debajo del asiento, como se muestra en la imagen.

#### Nº de motor

El número del motor está grabado en el cárter, como se muestra en la imagen.

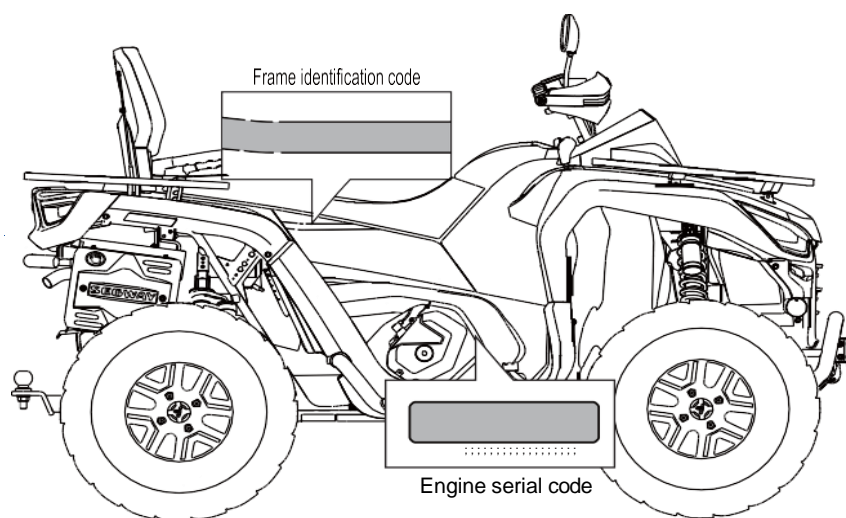

#### Placa de identificación del vehículo

La placa de identificación se encuentra en el lado izquierdo, como se muestra en la imagen. En la placa se presenta la información básica del vehículo, como el VIN. La información del VIN es necesaria para la activación del vehículo por primera vez.

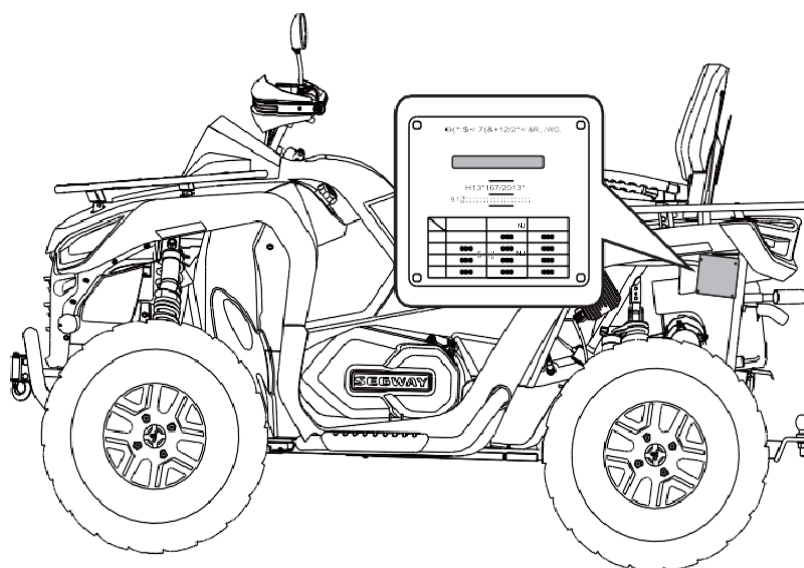

### 3.4 Arranque del vehículo

Hay 3 formas de arrancar el vehículo:

1. Llave de encendido (preferente)
2. Inalámbrico a través de APP

La conexión remota del vehículo a través de la aplicación requiere una red de Internet 4G. Si la zona donde se encuentra está cubierta por una red de Internet, puede acceder a la APP y conectar el vehículo.

3. A través de la APP por Bluetooth

Una vez que el vehículo y el teléfono móvil están conectados y el Bluetooth está sincronizado, tan pronto como el teléfono se aleja del vehículo a una distancia donde esta sincronización ya no es posible, el vehículo se apaga. Tan pronto como vuelva a acercarse el teléfono móvil al vehículo y el vehículo se restablezca, el vehículo volverá a encenderse automáticamente.

Preferiblemente siempre debe usar la llave para encender y apagar el vehículo. Si no desea utilizar la opción remota, puede desactivar esta opción en la APP.

Después de desconectar el vehículo con la llave, se cortará la conexión remota y será posible arrancar el vehículo manualmente. Para volver a conectar, deberá desconectarse y volver a conectarse al vehículo.

Para obtener más información sobre el uso y las características de la aplicación, póngase en contacto con su distribuidor.

### 3.5 Comandos

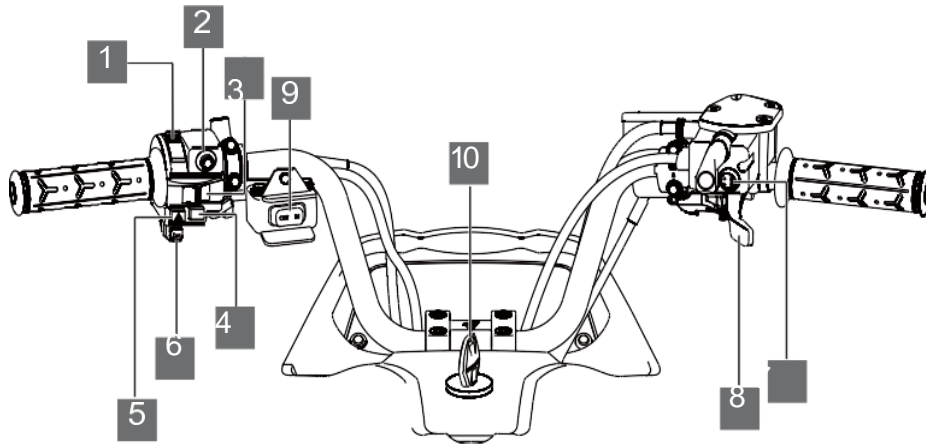

- |                                 |                                |
|---------------------------------|--------------------------------|
| 6. Interruptor de luces         | 1. Bocina                      |
| 7. Interruptor start            | 2. Interruptor 2WD/4WD         |
| 8. Interruptor de intermitentes | 3. Acelerador                  |
| 9. Interruptor stop             | 4. Interruptor del cabrestante |
| 10. Interruptor de emergencia   | 5. Interruptor de encendido    |

### 3.6 Panel de instrumentos

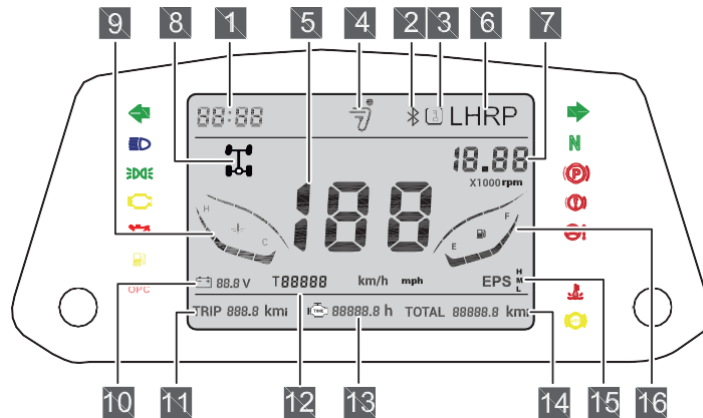

#### 3.6.1 Descripción de los instrumentos

##### 1 Hora:

Indica la hora actual

##### 2 Bluetooth:



Esta luz se encenderá cuando el Bluetooth esté en utilización

### **3 Acceso remoto:**

Cuando conecte el ATV con la App en el móvil, esta luz se encenderá

### **4 Logotipo:**

Esta luz se enciende cuando se enciende el vehículo

### **5 Velocidad:**

El velocímetro muestra la velocidad instantánea del vehículo (km/h).

### **6 Posición del selector de marcha:**

Indica el cambio seleccionado:

L -Bajas

H -Altas

R -Marcha atrás

P -Estacionamiento

### **7 Velocidad del motor:**

Indica la velocidad del motor.

### **8 Modos de tracción:**

Indica los modos de tracción

9 Temperatura del líquido refrigerante:

**Muestra la temperatura instantánea del refrigerante:**

H - Alta temperatura C - Baja temperatura

### **10 Voltaje de la batería:**

Muestra el nivel de carga actual de la batería del vehículo.

### **11 Parcial Kms:**

Indica el kilometraje del viaje.

### **12 Códigos de error:**

En caso de fallo parcial del vehículo, el código de error aparece en esta área.

### 13 Tiempo de funcionamiento del motor:

Indica el tiempo de funcionamiento del motor

### 14 Odómetro:

Indica el número total de kms recorridos por el vehículo

### 15 Modo EPS:

El modo EPS se activa en la APP y el usuario puede elegir uno de los siguientes modos (Solo para las versiones con EPS brushless):

M -Modo Normal, potencia normal

H - Modo Comfort, potencia leve





L -Modo Movimiento, elevación de cargas





### 16 Nivel de combustible:

Indica el nivel de combustible:

F -Nivel máximo E -Nivel mínimo

### 3.6.2 Indicaciones y luces de advertencia

Indicador	Significado	Funcionalidad
	Luces intermitentes	Los indicadores quedarán parpadeando siempre que enciendan las luces intermitentes (izquierda/derecha).
	Luces de carretera	Esta luz se enciende cuando se encienden las luces de carretera.
	Luces de posición	La luz de posición frontal, la luz de posición trasera, la luz de la matrícula y la luz del panel de instrumentos están encendidas.
	Luz de avería EFI	Este indicador aparece si ocurre un error en el sistema EFI. No conduzca el vehículo si esta luz está encendida, porque puede causar daños graves en el motor. Contacte inmediatamente con su concesionario

	<p>Luz de presión de aceite</p>	<p>Esta luz se enciende cuando la presión de aceite en el motor está demasiado baja.</p>
	<p>Indicador de nivel de combustible</p>	<p>Esta luz se enciende cuando el nivel de combustible está demasiado bajo</p>
<p>OPC</p>	<p>Luz de presencia de conductor</p>	<p>Esta luz se enciende cuando el conductor sale del asiento y suena una alarma.</p>
<p>N</p>	<p>Indicador de Neutro</p>	<p>Esta luz se enciende cuando la palanca de cambios está en Neutro.</p>
	<p>Indicador de freno de estacionamiento</p>	<p>Esta luz se enciende cuando está activado el freno de estacionamiento.</p>
	<p>Luz de fallo de dirección asistida</p>	<p>Esta luz indica un fallo en el EPS (si está disponible en el vehículo)</p>
	<p>Luz de temperatura del refrigerante</p>	<p>Luz indicadora de la temperatura excesiva del refrigerante. Cuando esta luz se encienda, pare el vehículo inmediatamente y apáguelo. Puede arrancar nuevamente cuando la temperatura vuelva a lo normal.</p>

### 3.6.3 Ajustar el panel de instrumentos

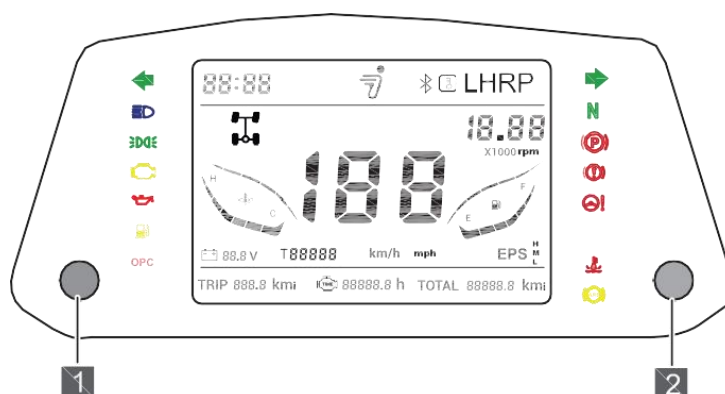

Pulse el botón "MODE" (1): Establezca el nivel de iluminación dentro de 5 niveles, desde oscuro a brillante.

Pulse el botón "SELECT" (2): Cambiar unidades (MPH ou KPH);

Mantenga pulsado el botón SELECT: Borra el kilometraje de un solo viaje;

Pulse y mantenga pulsados los botones MODE y SELECT al mismo tiempo: Ajuste el reloj; los dígitos de la hora parpadearán, pulse el botón SELECT para ajustar la hora, después pulse el botón MODE para ajustar los dígitos de los minutos, finalmente pulse el botón MODE de nuevo para guardar y salir.

### 3.7 Interruptor de encendido

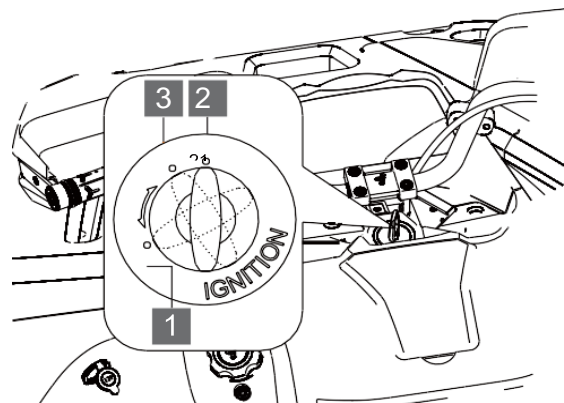

La cerradura de encendido se encuentra en la zona central del manillar. Gire la llave a la posición " LOCK ": Bloquee la dirección de rotación del vehículo en una posición fija. Gire la llave a la posición "ON": El vehículo está encendido, los componentes eléctricos del vehículo pueden funcionar. Gire la tecla a la posición "OFF": El vehículo está apagado. Cuando el interruptor está en la posición de apagado, la llave se puede quitar del interruptor.

### 3.8 Interruptor start/apagado

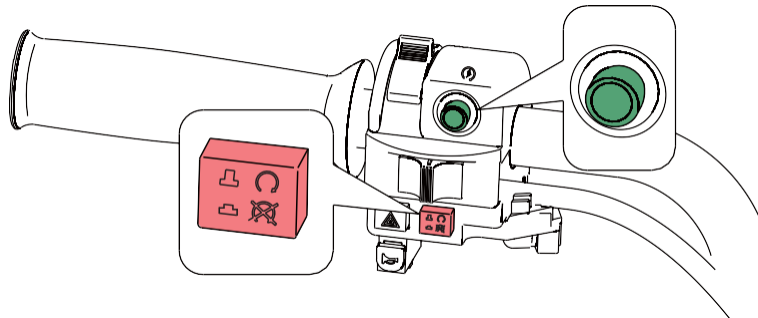

- 1 Interruptor Start (Verde)      2 Interruptor de apagado del motor (rojo)

#### Arrancar el vehículo

1. Apriete el freno de pie; Gire la llave de encendido a la posición " ON ". (página 19)
2. Pulse el botón de arranque del motor (verde).

#### Apagar el vehículo

Pulse el botón de apagado del motor (rojo) para apagar el motor.

### 3.9 Interruptor de luces

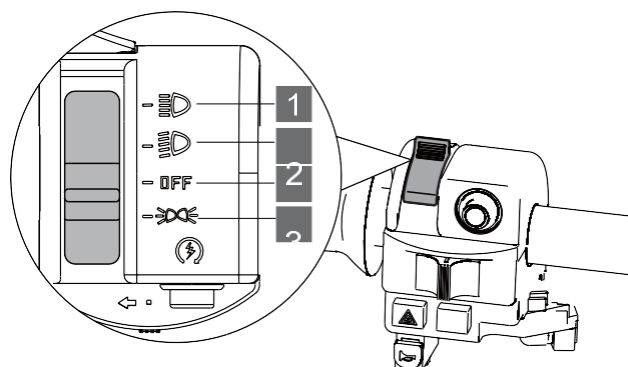

Este interruptor tiene los siguientes modos:

1. Luz de carretera
2. Luz de cruce
3. Luces apagadas
4. Luces de posición



### 3.12 Interruptores de anulación de limitación

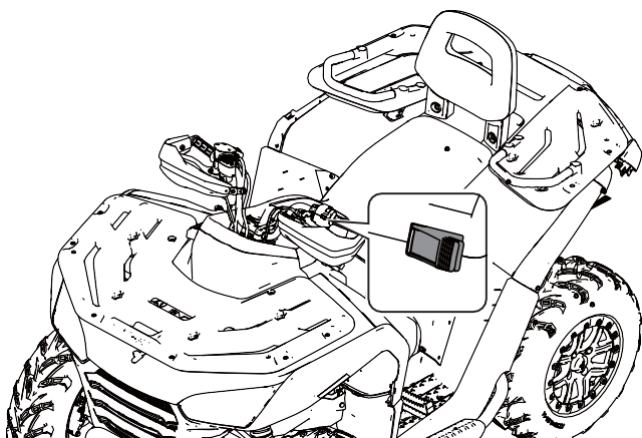

Si el vehículo tiene la potencia limitada debido a condiciones montañosas o barro en el terreno, o si el vehículo está con algún tipo de problema, puede mantener presionado este interruptor; el vehículo aumentará el límite de velocidad y mejorará la potencia, lo que puede permitirle salir de situaciones problemáticas.

### 3.13 Interruptor de cabrestante

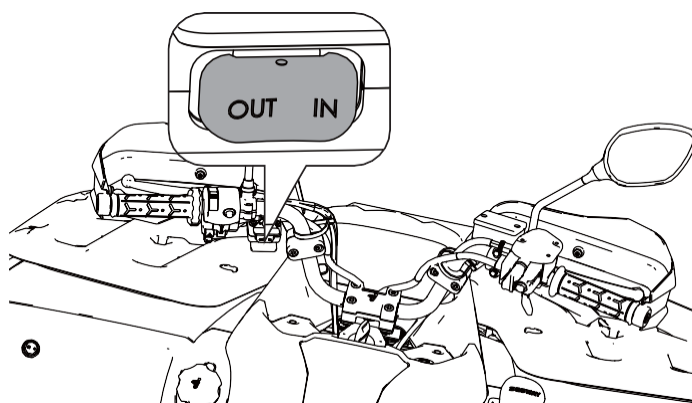

OUT : Suelta el cable del cabrestante IN :

Recoge el cable del cabrestante

El cabrestante se utiliza para arrastrar y soltar la carga. Entienda los métodos para el uso correcto del cabrestante; preste atención a las advertencias de seguridad (ver pág 6).

### 3.14 Interruptor 2WD/4WD

#### Sin diferencial trasero

##### Tracción 2x4

Cuando el interruptor de tracción a las cuatro ruedas (botón rojo) no está activo (hacia fuera), todo el vehículo será conducido por las ruedas traseras, y las ruedas delanteras no tendrán fuerza de tracción. El mostrador muestra el signo "2WD" indicativo de 2WD. Este modo es adecuado para conducción en carreteras planas.

##### Tracción 4x4

Cuando el interruptor de tracción a las cuatro ruedas (botón rojo) está pulsado, está seleccionado el modo 4WD y el señal "4WD" se encenderá en el mostrador. Este modo es adecuado para conducir en carreteras con barro, terrenos inclinados o con malas condiciones.





##### Tracción 4x4 con bloqueo del diferencial

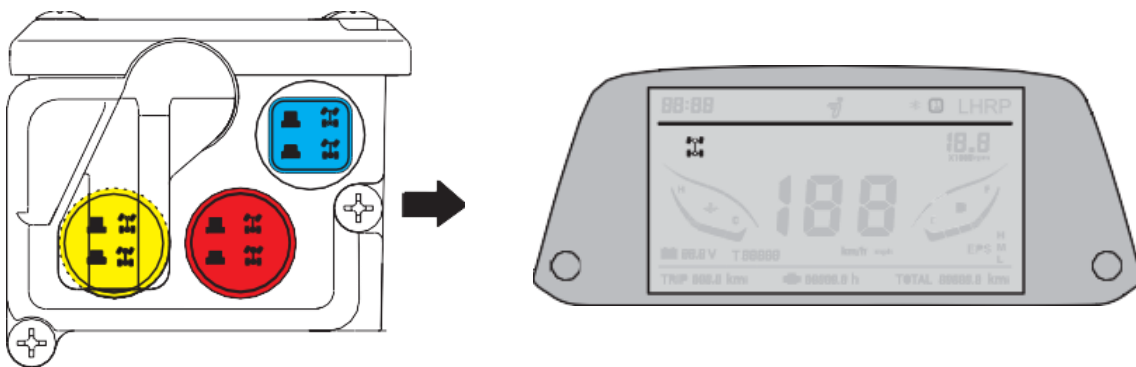







Cuando se pulsa el interruptor de bloqueo a las cuatro ruedas (botón amarillo), el signo de bloqueo de tracción a las cuatro ruedas "4WD" se enciende en el mostrador. En este momento, el bloqueo de tracción está funcionando en el modo de tracción bloqueado en las cuatro ruedas. Las ruedas delanteras y traseras, tanto izquierdas como las derechas, tienen la misma velocidad y potencia. El vehículo tiene limitación de velocidad, la cual no puede exceder los 30 km/h. Este modo es adecuado para los vehículos en situaciones problemáticas

#### Con diferencial trasera





Botón	Signo	Modo	Descripción
<b>Diferencial trasero</b>			
Botón azul presionado , botón rojo hacia fuera		<b>Tracción 2x4</b>	Cuando está activa la tracción a las dos ruedas, todo el vehículo será conducido por las ruedas traseras, y las ruedas delanteras no tendrán fuerza de tracción. El mostrador muestra el signo  "2WD". Este modo es adecuado para conducción en terrenos planas.
Botones azul y rojo presionados		<b>Tracción 4 x 4</b>	Cuando el interruptor de tracción a las cuatro ruedas está pulsado, está seleccionado el modo 4WD y el señal  "4WD" se encenderá en el mostrador. En este modo, tienen fuerza de tracción las ruedas delantera y trasera. Este modo es adecuado para conducir en carreteras con barro, terrenos inclinados o con malas condiciones.

Botón azul presionado , botón amarillo hacia fuera		<b>Tracción 4x4 con bloqueo diferencial</b>	Cuando se pulsa el interruptor de tracción a las cuatro ruedas (botón amarillo), el signo de bloqueo de tracción a las ruedas delanteras  " " se enciende en el mostrador. En este momento, el bloqueo de tracción está funcionando en el modo de tracción bloqueado en las ruedas delanteras. Las ruedas delanteras y traseras tienen potencia, y las ruedas delanteras izquierda y derecha, tienen la misma velocidad y potencia. El vehículo tiene limitación de velocidad, la cual no puede exceder los 30 km/h. Este modo es adecuado para vehículos en situaciones problemáticas.
<b>Bloqueo de diferencial trasero</b>			
Botón azul y Rojo hacia fuera		<b>Tracción 2 x 4</b>	Cuando está activa la tracción a las dos ruedas, todo el vehículo será conducido por las ruedas traseras, y las ruedas delanteras no tendrán fuerza de tracción. El mostrador muestra el signo  "2WD" indicativo de 2WD. Este modo es adecuado para conducción en carreteras planas.
Botón azul hacia fuera , botón rojo presionado		<b>Tracción 4 x 4</b>	Quando é pressionado o interruptor da tração às quatro rodas, aparece o símbolo "  " no painel de instrumentos. Neste modo, as rodas traseiras e dianteiras têm força de tração. O modo 4 WD é adequado para condução em terrenos com lama, montanhosos ou em más condições.
Botón azul y amarillo hacia fuera		<b>Tracción 4x4 con bloqueo diferencial</b>	Cuando se pulsa el interruptor de bloqueo a las cuatro ruedas (botón amarillo), el signo de bloqueo de tracción a las cuatro ruedas  " se enciende en el mostrador. En este momento, el bloqueo de tracción está funcionando en el modo de tracción bloqueado en las cuatro ruedas. Las ruedas delanteras y traseras, tanto las izquierdas como las derechas, tienen la misma velocidad y potencia. El vehículo tiene limitación

			de velocidad, la cual no puede exceder los 30 km/h. Este modo es adecuado para vehículos en situaciones problemáticas
--	--	--	---

### 3.15 Acelerador

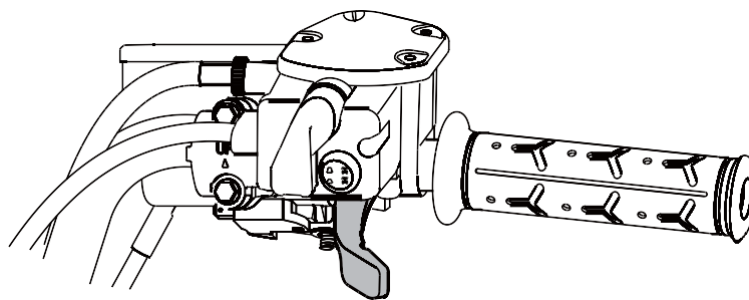

El acelerador controla la velocidad del motor. Para aumentar la velocidad del motor, utilice el pulgar para presionar el acelerador; para reducir la velocidad del motor, reduzca la presión del acelerador. Cuando suelte el pulgar, el motor vuelve a estar inactivo.

### 3.16 Selector de marchas

Diferentes modos de conducción corresponden a diferentes marchas:

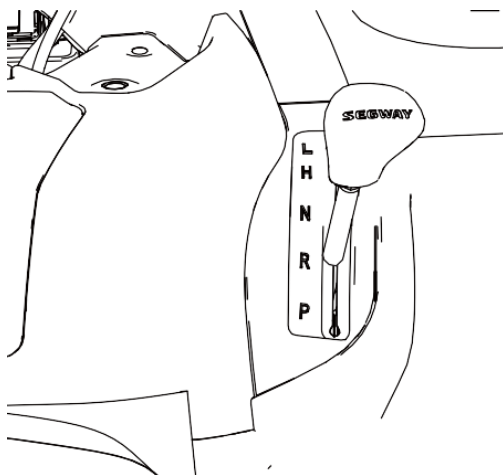

- L Bajas
- H Altas
- N Neutro
- R Marcha atrás
- P Estacionamiento

Es necesario presionar el pedal de freno para cambiar la marcha. Cambiar la posición de la caja de cambios cuando el motor está en marcha o con el vehículo en movimiento, pueden causar daños en la transmisión. Por favor, coloque el cambio en la posición de estacionamiento y bloquee el vehículo con el freno de estacionamiento cuando nadie esté conduciendo el ATV.

### 3.17 Freno de estacionamiento

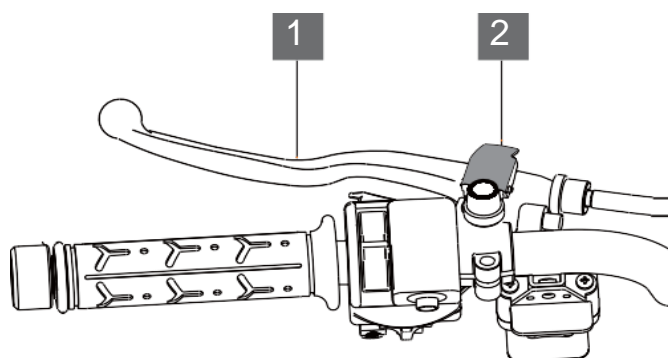

- 1 Maneta del freno de estacionamiento      2 Bloqueo del freno de estacionamiento

Coloque la palanca de cambio en la posición "P" y apriete la maneta de freno de estacionamiento hasta el final. Presione el bloqueo del freno de estacionamiento hacia abajo. Después de escuchar el sonido del "clic", el freno de estacionamiento está bloqueado. Liberar la maneta de freno de estacionamiento: Apriete la maneta del freno de estacionamiento y el bloqueo del freno se abrirá automáticamente. A continuación, suelte la maneta de freno y el vehículo está desbloqueado.

## 4. Conducción

### 4.1 Arranque del vehículo

1. Frene con el pedal del freno.
2. Gire la llave del encendido a la posición " ON " (Página 15).
3. Presione el botón de Start (verde) para arrancar el motor.

### 4.2 Estacionamiento del vehículo

1. Frene con el pedal de freno y coloque el selector de marchas en la posición "P".
2. Gire la llave a la posición "off" y retire la llave del encendido.
3. Accione el bloqueo en la maneta de freno (página 25)

### 4.3 Cambiar la dirección

Las ruedas traseras siempre ruedan simultáneamente. Es decir, cuando el vehículo está girando, la rueda del exterior recorrerá una distancia más larga que la del interior.

1. Reduzca la velocidad.
2. Conduzca en el sentido del giro.

3. Mantenga ambos pies en los reposapiés.

4. Incline la parte superior de su cuerpo hacia el interior del giro mientras apoya su peso en el apoyapié exterior. Esta técnica altera el equilibrio de la tracción entre las ruedas traseras permitiendo que el giro se realice en forma suave.

La misma técnica de inclinación se debe usar para girar en marcha atrás. Incline la parte superior de su cuerpo hacia el lado para el que está girando mientras soporta su peso en el reposapiés del lado opuesto.

5. Practique el proceso de cambio de dirección a bajas velocidades antes de aumentar gradualmente la velocidad.

#### *4.4 Conducir marcha atrás*

Si necesita conducir en marcha atrás, asegúrese de que el área detrás del vehículo está libre y solo conduzca el ATV a baja velocidad.

Acelere lenta y gradualmente. Tenga cuidado al presionar el gatillo del acelerador, ya que puede rápidamente lograr una velocidad más rápida. Nunca lo acelere a fondo.

Siga los pasos siguientes para activar la marcha atrás:

1. Asegúrese de que no haya obstáculos o personas detrás del vehículo y en la ruta que desea tomar.
2. Presione el freno para poner el cambio en la posición "R".

#### *4.5 Invertir dirección de marcha en una montaña*

Si el vehículo para mientras sube una montaña, nunca baje en marcha atrás. Realice la siguiente maniobra:

1. Pare y coloque el selector en estacionamiento mientras el peso corporal está inclinado hacia delante.
2. Active el modo de tracción a las 4 ruedas (4WD), una vez que frena las cuatro ruedas a la vez. Consulte el capítulo de los interruptores del 2WD/4WD para más detalles.
3. Mantenga la transmisión alta o baja y apague el motor.
4. Salga del ATV desde el lado izquierdo o hacia el lado de la cima de la montaña. De la parte superior del ATV (en dirección a la cima de la montaña) gire el manillar completamente a la izquierda.
5. Mientras frena con el freno de mano, suelte el gatillo del freno de estacionamiento y deje que el ATV gire lentamente hacia su derecha hasta que esté en la dirección del descenso.

6. Bloquee el freno de estacionamiento y vuelva a montar el vehículo desde el lado de la cima de la montaña, manteniendo el peso corporal para ese lado.
7. Mantenga la transmisión en “estacionamiento” y encienda el motor.
8. Suelte el freno de estacionamiento y avance lentamente, controlando la velocidad con la maneta de freno, hasta que el vehículo esté en un terreno más plano.

#### *4.6 Conducir sobre superficies resbaladizas*

Cuando conduzca en superficies resbaladizas, como senderos mojados o con grava suelta, o durante el clima frío y de congelamiento, siga las siguientes precauciones:

1. No conduzca en terrenos excesivamente irregulares, resbaladizos o sueltos.
2. Reduzca la velocidad al entrar en áreas resbaladizas.
3. Engrane el 4X4 antes de que las ruedas empiezen a perder la tracción.
4. Mantenga un alto nivel de alerta, observando el camino y evitando giros rápidos y bruscos que puedan provocar derrapes.
5. Nunca frene durante un derrape. Gire el manillar en la dirección del derrape y moviendo su peso corporal hacia adelante.

#### **IMPORTANTE!**

El sistema de transmisión puede dañarse gravemente si se activa el modo de tracción 4X4 con las ruedas aún girando. Deje que las ruedas se detengan antes de activar el modo de tracción 4X4. Adesencadenarlo incluso antes de que comience a perder tracción.

#### 4.7 Conducir sobre agua



Su ATV puede operar en el agua con una profundidad máxima recomendada igual a la altura de la parte inferior de los reposapiés. Siga estos procedimientos:

1. Profundidad y corriente del agua.
2. Elija una ruta con márgenes de pendiente graduales.
3. Nunca use el vehículo en aguas profundas o con demasiada corriente.
4. Después de salir del agua, pruebe los frenos frenando ligeramente con la palanca hasta el funcionamiento normal. La fricción ayudará a secar las pastillas. Si no es posible pasar sobre aguas menos profundas, preste atención a lo siguiente:
5. Avance lentamente. Evite piedras y obstáculos.
6. Mantén una velocidad constante. No gire, no se detenga ni haga cambios bruscos de velocidad.

#### **IMPORTANTE!**

Atención: Se pueden producir daños graves en el motor si el vehículo no se inspecciona a fondo después de caminar sobre el agua. Los siguientes componentes requieren una atención especial: aceite de motor, aceite de transmisión y lubricación de las piezas aplicables. Si el vehículo vuelca o si el motor se detiene durante o después de conducir sobre el agua, se requiere una revisión antes de arrancar el motor. Este mantenimiento debe ser realizado por su concesionario.

#### 4.8 Conducir sobre obstáculos



Cuando sea necesario superar un obstáculo tenga en cuenta lo siguiente:

1. Antes de comenzar a conducir en un área desconocida, verifique si hay obstáculos.
2. Tenga cuidado con los baches, piedras y otros obstáculos en el terreno.
3. Cuando se acerque a un obstáculo, disminuya la velocidad y prepárese para detenerse.
4. No trate de superar obstáculos grandes como rocas o troncos caídos.
5. Siempre pídale al pasajero que salga del vehículo antes de conducir sobre un obstáculo que pueda hacer que el vehículo se caiga o gire.

#### 4.9 Subir pendientes

El frenado y el manejo del vehículo se ven muy afectados cuando se conduce en terreno montañoso. Un procedimiento inadecuado podrá causar pérdida de control o vuelco. En la subida de montañas tenga en cuenta lo siguiente:

1. Conduzca en dirección a la cima de la montaña.
2. Evite terrenos demasiado inclinados.

La inclinación máxima:

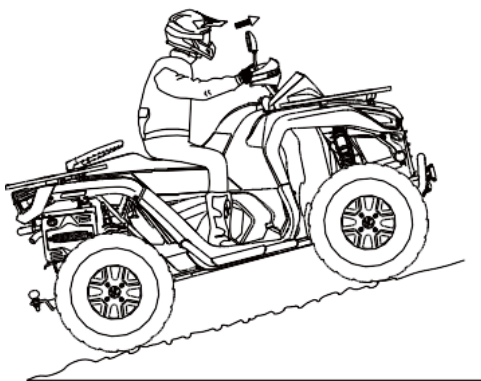

Sin pasajero : 25°

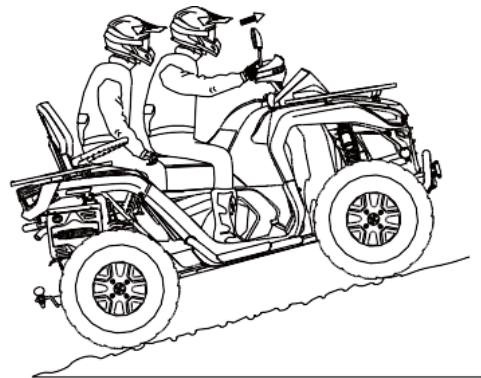

Con pasajero : 15°

3. Verifique cuidadosamente el terreno antes de subir
4. Nunca suba montañas con superficies excesivamente resbaladizas o sueltas.
5. Mantenga ambos los pies en el reposapiés.
6. Inclíne el peso de su cuerpo hacia la parte superior de la montaña. Si transporta a un pasajero, este debe actuar de la misma manera.
7. Conduzca a una velocidad constante. Una rápida aceleración puede provocar el vuelco del vehículo.

#### 4.10 Descender pendientes

En el descenso de montaña tenga en cuenta lo siguiente:

1. Evite terrenos demasiado inclinados.
2. Active el modo de tracción 4x4 4WD (si está equipado) antes de comenzar a descender.



### Inclinación máxima

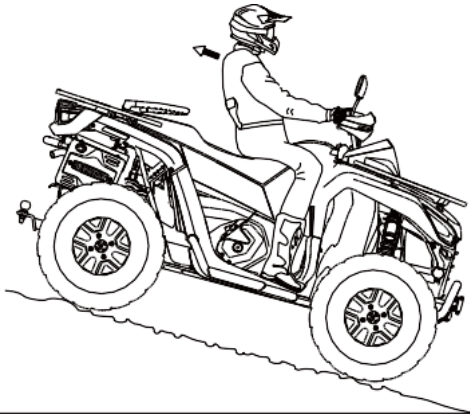

Sin pasajero : 25°

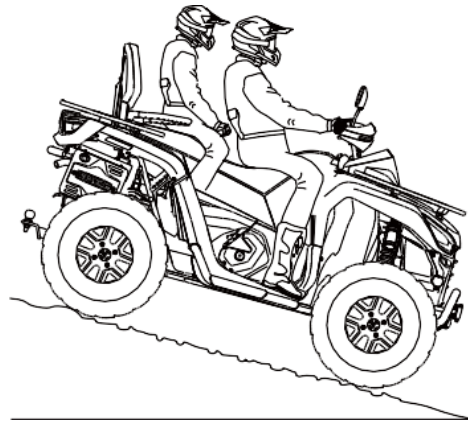

Con pasajero : 15°

3. Verifique cuidadosamente el terreno antes de bajar.
4. Baje montañas con la transmisión siempre alta o baja. Nunca baje con la transmisión neutra.
5. Nunca baje una montaña a alta velocidad.
6. Baje la montaña en recta. Evite bajar en un ángulo que permita que el vehículo se vuelque.
7. Incline el peso de su cuerpo hacia la parte trasera del vehículo. Si transporta a un pasajero, este debe actuar de la misma manera.
8. Presione el freno lentamente para ayudarlo a bajar. Un frenado más brusco puede hacer que las ruedas traseras se bloqueen, lo que resulta en la pérdida del control.

#### 4.11 Conducir alrededor de una montaña



No se recomienda conducir alrededor de las montañas. Esta maniobra puede causar pérdida de control o vuelco. Evite este tipo de conducción y solo hágalo cuando sea estrictamente necesario. Si no tiene alternativa:

1. Reduzca la velocidad.
2. Evite conducir alrededor de montañas demasiado inclinadas.
3. Incline el peso de su cuerpo hacia la montaña, manteniendo ambos los pies en los reposapiés.
4. Si siente que el vehículo se desliza, gire el manillar hacia el fondo de la montaña y si es imposible detener el vehículo, salga del vehículo por el lado de la cima de la montaña.

#### 4.12 Aparcamiento en superficie inclinada

Si es posible, evite estacionarse en superficies inclinadas. Cuando sea necesario estacionar en estas circunstancias:

1. Pare el motor.
2. Ponga la transmisión en PARK.
3. Bloquee el freno de estacionamiento.
4. Siempre bloquee las ruedas traseras en el lado cuesta abajo.

#### 4.13 Estacionar

1. Pare el vehículo en una superficie plana. Cuando estacione en un garaje u otra estructura, asegúrese de que esta estructura está bien ventilada y de que el vehículo no está cerca de ninguna fuente de llamas o chispas, incluyendo algún aparato con luces piloto.
2. Coloque la transmisión en PARK.

3. Apague el motor.
4. Engrane el freno de estacionamiento (si está equipado).
5. Suelte lentamente el pedal de freno y asegúrese de que la transmisión está en PARK antes de salir del vehículo.
6. Retire la llave, para evitar el uso no autorizado.

#### 4.14 Limites de Carga

Las rejillas delantera y trasera de su vehículo son capaces de transportar mercancías, bien como el dispositivo de remolque que está en la parte trasera del vehículo

No exceda los pesos especificados en las etiquetas de advertencia y en este manual.

Modelo		SGW570F-A2	SGW570F-A5
Soporte delantero		40KG	40KG
Soporte trasero		60KG	60KG
Tracción máxima	Horizontal	300KG	350KG
	Vertical	100KG	100KG

Nunca lleve a un pasajero en los soportes delantero o trasero.

Evite conducir en terrenos inclinados cuando transporte carga o conduzca con remolque.

Conduzca con el vehículo a bajas revoluciones al remolcar cargas pesadas.

#### 4.15 Remolque

El remolque es un accesorio que se puede instalar en el ATV. Puede sacarlo del vehículo si no necesita usarlo. Tenga en cuenta que el peso del remolque más el peso de la carga no puede exceder la capacidad de carga máxima; La combinación de los pesos del soporte trasero y del soporte de bola de remolque no podrá superar el peso máximo del soporte trasero y el peso total de la carga (conductor, pasajero, acceso, carga y remolque) no podrá superar la capacidad máxima del vehículo.

Cuando está remolcando carga, debe circular a una velocidad inferior a 15 km/h. El uso incorrecto de ganchos o el transporte de una carga que exceda la capacidad máxima puede dañar seriamente el vehículo. Estos daños no estarán cubiertos por ningún tipo de garantía. No instale enganches mayores que 10 cm. No instale accesorios no recomendados en su ATV.

#### 4.16 Cabrestante

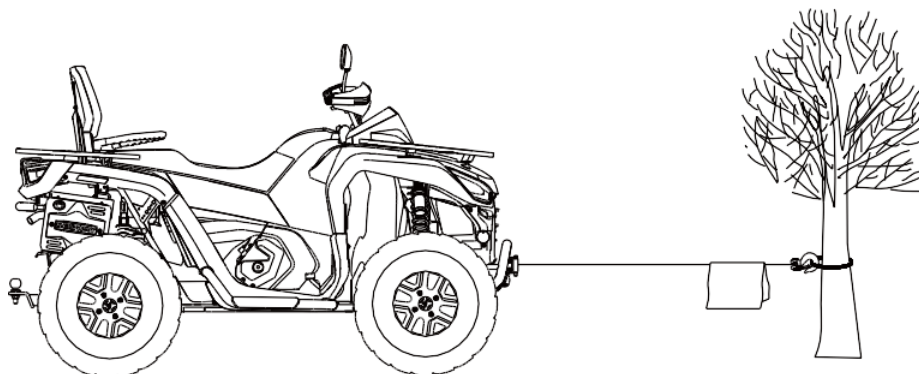

Su vehículo está equipado con un cabrestante, que debe usarse con el máximo cuidado, de lo contrario el vehículo puede dañarse seriamente y el usuario gravemente herido.

- Antes de utilizar el cabrestante, compruebe que esté correctamente instalado y bien fijado al vehículo.
- No sobrecargue el cabrestante. Asegúrese de que todos los equipos utilizados cumplen con la fuerza de tracción del cable.
- Se recomienda utilizar una polea opcional para reducir la carga en el cabrestante, el cable y la batería.
- Los cabrestantes eléctricos están diseñados solo para uso intermitente y no deben usarse bajo carga constante. No tire de las cargas durante más de 1 minuto o cerca de la carga nominal. Si el motor del cabrestante se calienta demasiado, deje de tirar y espere unos minutos hasta que se enfríe.
- Asegúrese de tener siempre al menos 5 vueltas de cable envueltas alrededor del remolque del cabrestante. Nunca vuelva a conectar el cable del cabrestante sobre sí mismo, si el cable está dañado.
- Antes de mover objetos pesados, revise el cable para evitar torsiones o capas de cables irregulares. El espacio libre en el cable debe ajustarse correctamente cuando el peso de la carga es de aproximadamente 100Kg.
- Evite ángulos agudos, ya que puede dañar el cable.
- Al tirar de cargas, coloque la transmisión en Neutral, bloquee el vehículo y coloque cuñas en todos los neumáticos; Coloque un paño o un protector en el cable de acero cerca del

gancho. De esta manera evitarás que el cable de acero se rompa, evitando lesiones o daños graves.

- No mueva el cabrestante para ayudarlo a remolcar objetos pesados, ya que es fácil sobrecargar y dañar el cable de acero.
- Con el cabrestante en funcionamiento, manténgase siempre alejado de la "zona de peligro" de todos los componentes constituyentes del cabrestante que ejerzan fuerza y, cuando esté cargado, no se acerque ni pase por encima del cable de acero.
- Cuando se utiliza el cabrestante, el motor debe estar en marcha para recargar la batería. Nunca use el cabrestante si el voltaje de la batería es bajo.
- Cuando manipule el cable de acero, use guantes gruesos de cuero. No dejes que el cable de acero se deslice sobre tus manos.
- Inspeccione regularmente el estado del cabrestante, el gancho y el cable de acero. Si hay daños, el cable de acero debe ser reemplazado.
- Mantenga la tensión del cable especificado para que el cable pueda enrollarse en la bobina y luego desenrollarse.
- Retire cualquier accesorio que pueda atascarse y causar lesiones.
- Si surge un fuerte ruido o vibración cuando el cabrestante está funcionando, deténgase inmediatamente.
- Siempre tire del gancho por la cinta. No sostenga el gancho con las manos. Este procedimiento es importante no solo cuando está enrollando el cable de acero, sino también cuando está desenrollando el cabrestante.
- Después de la operación, suelte la carga inmediatamente y no apriete el cable.

## 5. Comprobaciones generales

### 5.1 Aceite de motor

Antes de circular, compruebe siempre el nivel de aceite del motor, así como si hay alguna fuga. Si encuentra alguna fuga, póngase en contacto con su concesionario inmediatamente.

Compruebe el nivel de aceite:

1. Estacione el vehículo sobre una superficie plana a. Espere al menos 5 minutos para que el aceite fluya de regreso a la parte inferior del motor.
2. Coloque un paño de algodón debajo del palo mientras tira de él para no gotear aceite.
3. Limpie el aceite de la varilla de medición.
4. Vuelva a insertar la varilla de medición en su totalidad.
5. Coloque un paño de algodón debajo de la varilla de medición mientras tira de ella para no gotear aceite y luego verifique el nivel de aceite.

Compruebe el nivel como se muestra en la imagen a continuación: El nivel de aceite debe estar entre la marca de nivel máximo (1) y la marca de nivel mínimo (2).

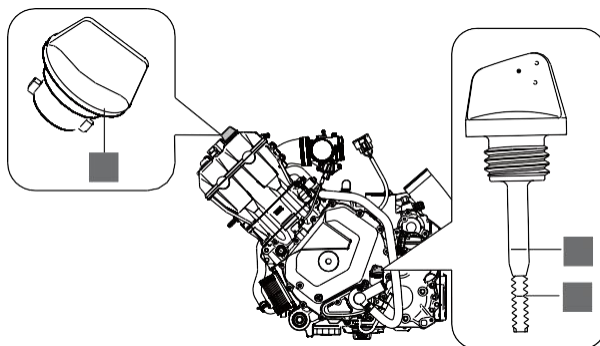

3. Tapón de llenado

Nota: El aceite recomendado por la marca es 10W40.

### 5.2 Refrigerante

El refrigerante circula en el sistema de refrigeración del motor para reducir el calor excesivo producido durante el funcionamiento del motor y hacer que la temperatura de funcionamiento del motor sea adecuada. Antes de conducir, compruebe el nivel de refrigerante.

Dado que el nivel del refrigerante cambia de acuerdo con la temperatura del motor, solo debe verificarse después del enfriamiento.

Compruebe el nivel del refrigerante:

1. Compruebe el nivel del líquido en el tanque (el tanque está en el lado izquierdo del vehículo).
2. Si el nivel es bajo, retire el tapón y agregue líquido según sea necesario. El nivel siempre debe estar entre las marcas de nivel mínimo (2) y máximo (1) en el envase.
3. Retire el capó.
3. Desenrosque el tapón y coloque el refrigerante teniendo en cuenta el nivel, que debe estar entre el límite máximo (1) y el límite mínimo (2).
4. Vuelva a apretar la tapa del envase.
5. Cierre de nuevo el capó.

La marca recomienda usar una solución 50/50 de líquido y agua en este ATV. Esta solución se recomienda para casi todas las temperaturas de funcionamiento y proporciona una buena protección contra la corrosión.

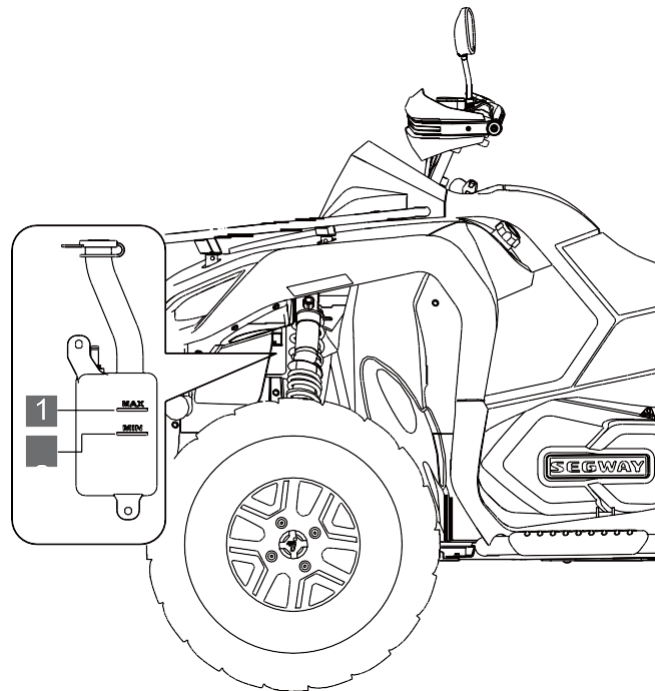

**1** Máximo    **2** Mínimo

### 5.3 Filtro de Aire

El filtro de aire está diseñado para satisfacer las necesidades del motor. El filtro de aire debe limpiarse de acuerdo con el intervalo establecido en la tabla de mantenimiento y, siempre que necesario, deberá sustituirse. Si circula en ambientes propensos al polvo, limpie/sustituya el filtro con más regularidad.

#### Retire el filtro de aire

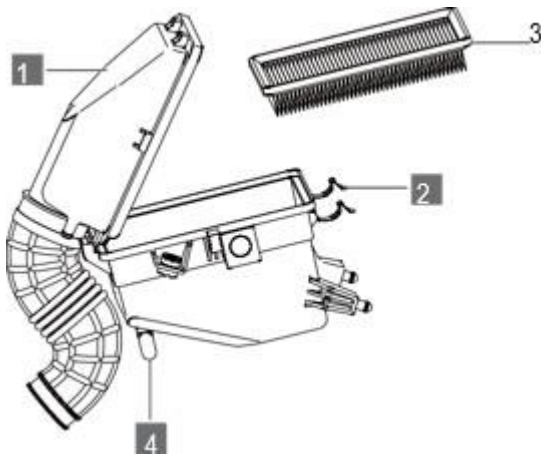

1. Tapa del filtro de aire
2. Caja de filtro de aire
3. Filtro de aire
4. Tapón del filtro de aire

La caja del filtro de aire se encuentra debajo del asiento

1. Presione y mueva las presillas de la tapa **1**
2. Retire la caja del filtro del aire.
3. Quite el filtro **3** de la caja, límpielo o reemplácelo según su estado.
4. Instale el filtro en la caja.
5. Instale la tapa de la caja del filtro del aire.

#### Holgura de la manera de freno de estacionamiento

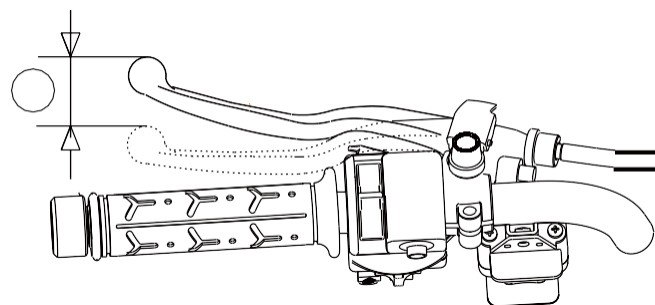



Verificación del freno de estacionamiento:

1. Sostenga firmemente la maneta de freno de estacionamiento, presione y suelte varias veces; asegúrese de que no está bloqueada.
2. Mida la distancia a la que se mueve la maneta antes de mantener el freno. Holgura (medida desde el extremo de la maneta de freno): A 25-30 mm
3. Ajuste si necesario.

## 5.4 Neumáticos

### 5.4.1 Presión de los neumáticos

Revise la presión de sus neumáticos regularmente. La presión adecuada de los neumáticos es fundamental para una mayor estabilidad y comodidad del vehículo y durabilidad de los neumáticos. Revise y ajuste, si es necesario, la presión de los neumáticos cuando están fríos. Para una medición precisa de la presión de aire de los neumáticos, el vehículo debe haber estado parado durante un período de tiempo de 3 horas o más o no más de 1,5 km. Conducir el vehículo con la presión incorrecta puede provocar la pérdida de control del vehículo, resultando en lesiones o incluso la muerte.

Ajuste la presión de los neumáticos de acuerdo a la siguiente tabla:

Presión de aire recomendada	Rueda delantera	Rueda trasera
		7.0 psi ( 48.3kPa)

### 5.4.2 Profundidad de la banda de rodadura del neumático

Compruebe el perfil del neumático y busque la marca "TWI". Localice el símbolo del triángulo y verifique si hay signos de desgaste en el neumático. Confirme que el desgaste es regular a lo largo del neumático y, si se ha alcanzado el límite mínimo, sustituya el neumático.

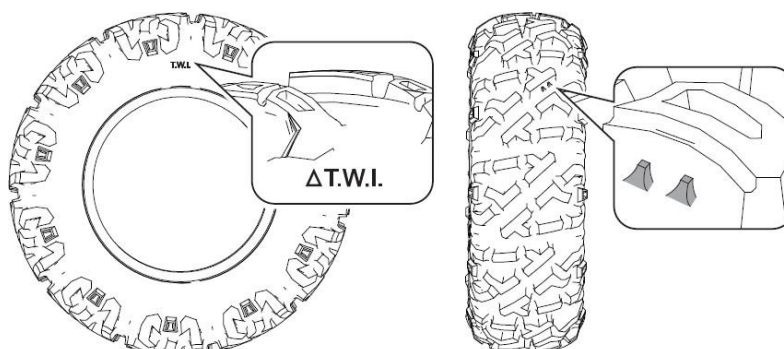

### 5.4.3 Neumáticos

Neumáticos homologados para este vehículo

Neumáticos	Rueda delantera	Rueda trasera
	25×8-12	25×10-12
	26×8-12	26×10-12
	26×8-14	26×10-14

Cuándo necesite reemplazar los neumáticos, póngase en contacto con su distribuidor.

### 5.4.4 Pastillas de freno

Compruebe regularmente el desgaste de las pastillas de freno. Si el grosor de las pastillas es igual o inferior a 1,00 mm deberán sustituirse por unas pastillas nuevas.

Grosor de las pastillas	Nuevas	5.0mm
	Mínimo	

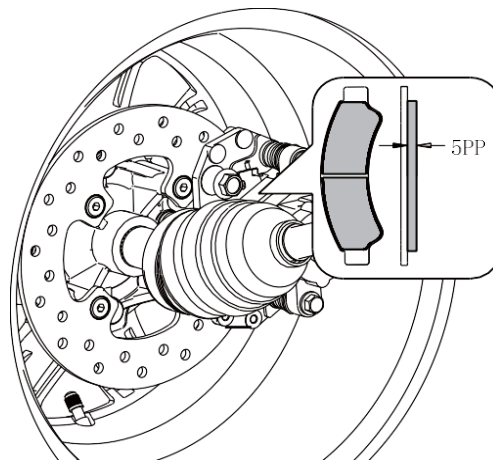

Póngase en contacto con su distribuidor para cambiar las pastillas y los discos.

### 5.5 Batería

Este modelo está equipado con una batería sellada y libre de mantenimiento.

No hay necesidad de comprobar el electrolito o añadir agua destilada. Sin embargo, es necesario verificar que los cables estén apretados firmemente en los terminales y, si no lo están, apretarlos.

Nunca intente quitar las tapas de la batería o dañará irreparablemente la batería.

Cuando el voltaje disminuye por debajo de 12V o cuando está completamente descargado, el motor no se puede arrancar.

Si cree que el motor de arranque tiene poca capacidad para girar el motor, vaya a su distribuidor para verificar el estado de la batería y el sistema de carga.

Mantener fuera del alcance de los niños.

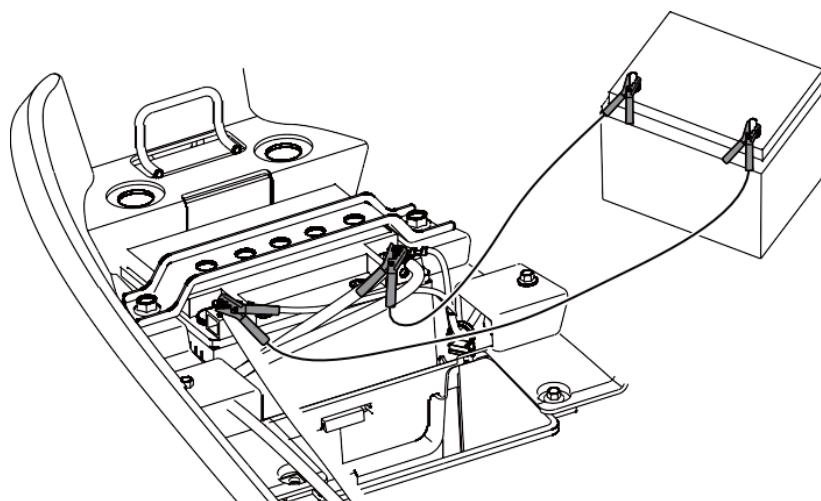

### 5.5.1 Ubicación de la batería

La batería se encuentra detrás del asiento del conductor.

### 5.5.2 Cargar la batería

Cargue regularmente la batería para que no alcance un nivel de voltaje bajo. Si el vehículo está equipado con accesorios eléctricos opcionales y/o si circula poco o a bajas revoluciones, la batería se descargará más rápido.

La batería produce gases explosivos. Mantener fuera del alcance de chispas, llamas, cigarrillos, etc. La batería debe cargarse en un espacio ventilado.

Confirme que la llave de encendido está en la posición OFF antes de retirar y volver a instalar el cable en la batería.

Cargue la batería lentamente (5A o menos). Si la batería se carga rápidamente, puede explotar.

### 5.5.3 Caja de fusibles

La caja del fusible está debajo del capó.

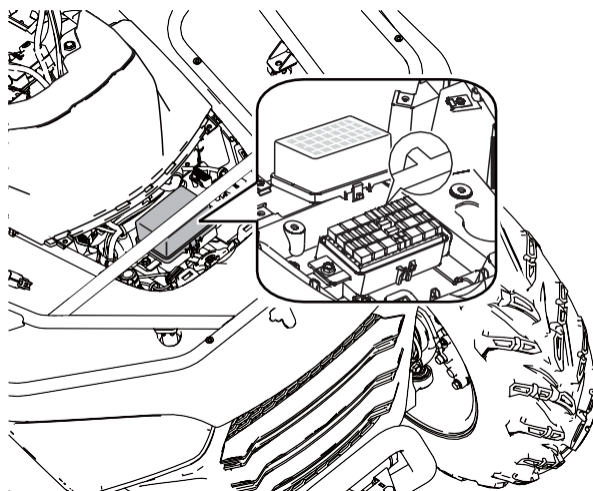

### 5.6 Iluminación

La iluminación insuficiente reduce la visibilidad durante la conducción. Debe tener cuidado si hay luces fundidas y, siempre que existan, reemplazarlas rápidamente. Debe mantener limpios el cristal y el faro. Asegúrese de que las luces estén bien ajustadas para garantizar una visibilidad óptima.

Si ve que es necesario reemplazar o ajustar las luces, póngase en contacto con su concesionario.

## 5.7 Amortiguadores

Hay 5 posiciones de ajuste del amortiguador hidráulico instalado en el UTV. La precarga del muelle se puede ajustar de acuerdo con las condiciones del terreno y la carga transportada.

### Amortiguador de aceite:

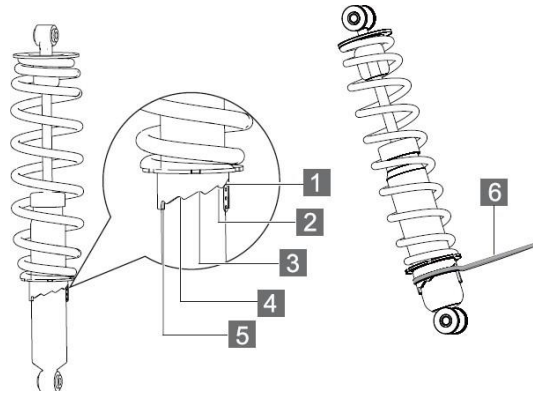

Hay 5 posiciones de absorción de impactos, que se utilizan para diferentes cargas o condiciones de conducción.

**Posición 1**: Para carga ligera o terreno plano;

**Posición 2**: Posición estándar

**Posiciones 3 ~ 5**: Con carga extra en el ATV, se puede ajustar a esta posición;

Utilice una llave de amortiguadores **6** para ajustar la precarga del muelle.

Atención: Al ajustar la posición del amortiguador, asegúrese de que la posición de los amortiguadores izquierdo y derecho sea la misma. Arriba o abajo sólo una posición gradualmente. No intente subir o bajar varias posiciones a la vez, ya que puede dañar el amortiguador.

### Amortiguador a gas

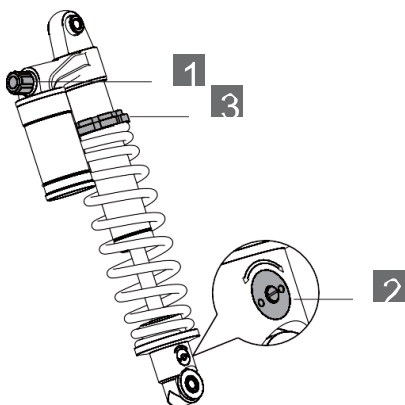

### 1. Perilla de ajuste de amortiguación

- ◆ Aumente la amortiguación de compresión girando la perilla en el sentido de las agujas del reloj;
- ◆ Reduzca la amortiguación de compresión girando la perilla en el sentido contrario a las agujas del reloj.

### 2. Válvula de ajuste de la recuperación de la amortiguación. Utilice un destornillador para ajustar la válvula

- ◆ Aumente la recuperación de la amortiguación al girar la válvula en la dirección de la "H".
- ◆ Reduzca la recuperación de la amortiguación al girar la válvula en la dirección de la "S".

### 3. Tuerca de ajuste de resorte. Utilice una herramienta especial para ajustar tuerca del resorte

- ◆ Reduzca la presión de compresión al girar tuerca de ajuste hacia arriba;
- ◆ Aumente la presión de compresión al girar la tuerca de ajuste hacia abajo

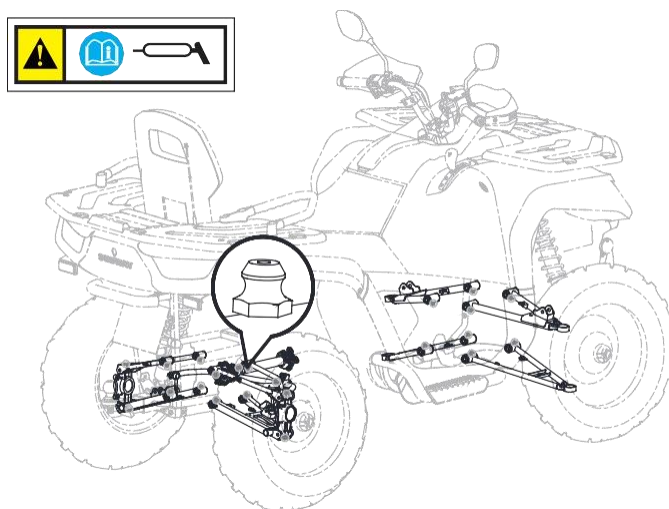

#### 5.7.1 Lubricación de la suspensión

La suspensión delantera y trasera, el eje de transmisión y las barras estabilizadoras contienen puntos de lubricación. Una etiqueta informativa se coloca cerca de estos puntos. Estos componentes en el vehículo requieren lubricación frecuente, según lo estipulado en la tabla de mantenimiento. La lubricación reduce el desgaste de las piezas y aumenta su vida útil.

## 6. Mantenimiento

Para un funcionamiento seguro del vehículo es imprescindible un mantenimiento adecuado. Para ayudarte con el mantenimiento de tu vehículo, este capítulo del manual te proporciona la tabla de mantenimiento, mediante la cual debes guiarte para mantener el buen funcionamiento del vehículo.

La tabla de mantenimiento presentada se basa en el funcionamiento del vehículo en condiciones normales. Si conduce el vehículo con frecuencia en terrenos difíciles, el mantenimiento deberá ser más regular y completo.

El mantenimiento periódico deberá realizarse en su concesionario y dentro de los plazos indicados. Además de los conocimientos técnicos, su distribuidor tiene las herramientas necesarias para realizar el mantenimiento. El mantenimiento debe registrarse en el Manual de Garantía y Mantenimiento y, cuando se solicite, el manual debe presentarse para fines de garantía.

<b>INTERVALO DE MANTENIMIENTO</b>
<b>Preentrega:</b> aos 0 km's
<b>1ª Mantenimiento:</b> 500 km's o 25 horas o 6 meses (lo que ocurra primero)
<b>Mantenimientos siguientes:</b> a cada 1.500 km's o 100 horas o 1 ano (lo que ocurra primero)

## 6.1 Tabla de mantenimiento

	Componente	Acción a realizar	Preentrega	Verifica. Diarias	500km o 25h o 6 meses	2.000km o 100h o 1 año	3.500km o 200h o 2 años	5.000km o 300h o 3 años	6.500km o 400h o 4 años	Frecuencia	
Motor	Aceite del motor	Sustituir el aceite y filtro			x	x	x	x	x	Todas las revisiones	
		Verificar nivel de aceite (informar usuario)	x	x	x	x	x	x	x	Todas las revisiones	
		Verificar el radiador de aceite y tubos de conexión (si se aplica)	x		x	x	x	x	x	Todas las revisiones	
	Válvulas	Verificar y ajustar reglaje de válvulas						x		x	
		Inspección visual - verificar desgaste de los árboles de levas						x		x	
Sistema de Admisión	Filtro de aire	Filtro: verificar / limpiar / lubricar	x	x	x	x	x	x	x	Todas las revisiones	
		Sustituir	Siempre que necesario								
		Caja de filtro de aire: verificar / limpiar	x		x	x	x	x	x	x	Todas las revisiones
		Tuberías: verificar (ej: fugas, obstrucciones, aprietes)	x		x	x	x	x	x	x	Todas las revisiones
	Filtro de combustible	Verificar el estado y posibles daños en el tapón y en el depósito de combustible	x		x	x	x	x	x	x	Todas las revisiones
		Sustituir			x		x			x	
	Bujía de ignición	Sustituir					x		x		
	Sistema inyección	Cuerpo de inyección: limpiar y sincronizar			x		x		x	Todas las revisiones	
	Cable de acelerador	Verificar funcionamiento suave	x		x	x	x	x	x	x	Todas las revisiones
		Lubricación (utilizar lubricantes aconsejados por la marca)		x	x	x	x	x	x	x	Todas las revisiones
Verificar y ajustar la holgura del acelerador		x		x	x	x	x	x	x	Todas las revisiones	
Verificar estado de la caña del acelerador			x	x		x	x	x	x	Todas las revisiones	
Transmisión	Diferenciales	Sustituir aceite				x	x	x	x	Todas las revisiones	
		Verificar aceite			x					Primera Revisión	
	CVT	Verificar, limpiar y lubricar			x	x	x	x	x	Todas las revisiones	
		Correa, rodillos, guías, zapatas, cubo, casquillos, rodamientos y retenes	Substituir siempre que necesario								
		Verificar par de apriete			x	x	x	x	x	x	Todas las revisiones
	Alinear CVT primario - CVT secundario			x	x	x	x	x	Todas las revisiones		
Chasis	Bastidor	Verificar si hay deterioro de partes del bastidor y soldadura	x		x	x	x	x	x	Todas las revisiones	
		Lavar, secar, limpiar y lubricar el vehículo	Diariamente / tras cada utilización (utilizando productos adecuados)								
	Carenados superficiales	Verificar el estado / reaprieta o sustituir en caso de daño	x		x	x	x	x	x	Todas las revisiones	
	Freno Estacionami.	Verificar el funcionamiento / Confirmar aprietes / Lubricar	x		x	x	x	x	x	Todas las revisiones	



	Componente	Acción a realizar	Preentrega	Verifica. Diarias	500km o 25h o 6 meses	2.000km o 100h o 1 año	3.500km o 200h o 2 años	5.000km o 300h o 3 años	6.500km o 400h o 4 años	Frecuencia
Chasis	Escape	Verificar el apriete del colector de escape y de la línea de escape	x		x	x	x	x	x	Todas las revisiones
		Verificar el estado de las protecciones de las piezas al rededor del escape	x		x	x	x	x	x	Todas las revisiones
	Sistema de refrigerante (líquido)	Verificar el nivel del líquido refrigerante (ajustar si necesario)	x	x	x	x	x	x	x	Todas las revisiones
		Verificar el apriete de los tubos del radiador	x		x	x	x	x	x	Todas las revisiones
		Verificar la presencia de suciedad y daños en el radiador	x		x	x	x	x	x	Todas las revisiones
		Sustituir líquido refrigerante	A cada 2 años							
	Sistema de refrigerante (aire)	Lavar las paredes del cilindro y componentes de paso de aire hacia el motor (si se aplica)			x	x	x	x	x	Todas las revisiones
	Dirección	Verificar el buen funcionamiento	x	x	x	x	x	x	x	Todas las revisiones
		Verificar / Lubricar los cojinetes			x	x	x	x	x	Todas las revisiones
	Amortigua.	Verificar daños del eje			x	x	x	x	x	Todas las revisiones
		Verificar el funcionamiento y la presencia de holguras			x	x	x	x	x	Todas las revisiones
		Verificar posibles daños en los muelles			x	x	x	x	x	Todas las revisiones
		Verificar el desgaste de los puntos de fijación			x	x	x	x	x	Todas las revisiones
	Neumáticos	Verificar su estado	x	x	x	x	x	x	x	Todas las revisiones
		Verificar la banda de rodadura		x	x	x	x	x	x	Todas las revisiones
		Verificar la presión	x	x	x	x	x	x	x	Todas las revisiones
	Llantes	Verificar holguras	x		x	x	x	x	x	Todas las revisiones
		Verificar el par de apriete de las tuercas de la rueda	x	x	x	x	x	x	x	Todas las revisiones
	Casquillos y silentblocks	Verificar holguras			x	x	x	x	x	Todas las revisiones
		Verificar el nivel de deterioro de las gomas			x	x	x	x	x	Todas las revisiones
Cojinetes de ruedas	Verificar el desgaste y la holgura. Lubricar			x	x	x	x	x	Todas las revisiones	
Sistema de Frenado	Freno de servicio (hidráulico)	Verificar / ajustar la holgura de la maneta de freno	x	x	x	x	x	x	x	Todas las revisiones
		Verificar latiguillos de frenos: bombas y pinzas de freno para detectar fugas ou daños	x	x	x	x	x	x	x	Todas las revisiones
		Verificar el nivel y la calidad del líquido de freno	x	x	x	x	x	x	x	Todas las revisiones
		Sustituir el líquido de freno	A cada 2 años							

	Componente	Acción a realizar	Preentrega	Verifica. Diarias	500km o 25h o 6 meses	2.000km o 100h o 1 año	3.500km o 200h o 2 años	5.000km o 300h o 3 años	6.500km o 400h o 4 años	Frecuencia	
Sistema de Frenado	Pastillas y discos	Verificar el espesor de pastillas de freno (servicio y estaciona.) y sustituir cuando sea necesario		X	X	X	X	X	X	Todas las revisiones	
		Verificar el desgaste de los discos de freno y sustituir si necesario			X	X	X	X	X	Todas las revisiones	
		Confirmar aprietes de los elementos	X		X	X	X	X	X	Todas las revisiones	
	Pinza freno / bomba principal trasera y delantera	Confirmar aprietes de los elementos	X		X	X	X	X	X	Todas las revisiones	
		Verifique el desgaste (retenes, o'rings, gomas) y sustituir si necesario			X	X	X	X	X	Todas las revisiones	
Sistema eléctrico / Electrónico	Iluminación	Verificar toda la iluminación	X	X	X	X	X	X	X	Todas las revisiones	
		Ajustar las luces de cruce y carretera	X	Siempre que necesario							
	Velocímetro	Verificar correcto funcionamiento	X		X	X	X	X	X	Todas las revisiones	
	Testigos	Verificar correcto funcionamiento	X	X	X	X	X	X	X	Todas las revisiones	
	Interruptore	Verificar la suavidad y el rendimiento, palancas y botones	X		X	X	X	X	X	Todas las revisiones	
	Espejos retrovisores	Verificar aprietes	X		X	X	X	X	X	Todas las revisiones	
	Puños	Verificar aprietes, desgaste o daños	X		X	X	X	X	X	Todas las revisiones	
	Bocina	Verificar funcionamiento	X		X	X	X	X	X	Todas las revisiones	
	Cableado	Mantenimiento y verificación de las conexiones (utilizar spray anti-humedad si es necesario)	Siempre que necesario								
		Verificar si los cables están pasando en la posición correcta									
	Batería	Verificar/limpiar los bornes de la batería	X		X	X	X	X	X	X	Todas las revisiones
	Fusibles	Verificar	X		X	X	X	X	X	X	Todas las revisiones
Verificar los fusibles de recambio y añadir si necesario		X		X	X	X	X	X	X	Todas las revisiones	
General	Revisiones finales y documenta.	Prueba de conducción (potencia del motor, rendimiento del frenado, ruidos, engranaje de cambios...)	X		X	X	X	X	X	Todas las revisiones	
		Limpiar el vehículo	X	X	X	X	X	X	X	Todas las revisiones	
		Hacer el registro	X	Todos los mantenimientos preventivos y correctivos							
Preparación		Descripción / explicación del plan de mantenimiento al cliente (Kms / fecha)	X		X	X	X	X	X	Todas las revisiones	
		Verificar características del vehículo (VIN, Nr. Bastidor)	X								
		Confirmar documentación	X								

## 7. Cuidados del vehículo

### 7.1 *Tiempo de inactividad prolongado*

Cuando el vehículo no vaya a ser utilizado durante un largo período de tiempo, se almacenará adecuadamente:

- Limpie el vehículo.
- Retire la batería y cárguela completamente. Guárdelo en un lugar fresco y seco y cárguelo al menos una vez cada 30 días.
- Coloque lubricante adecuado en los cables, palancas y pedales.
- Coloque lubricante protector en los componentes cromados.
- Guarde el vehículo en un lugar con pocos cambios de temperatura y sin humedad. Si no hay posibilidad de guardarlo en un garaje, se recomienda utilizar una cubierta adecuada. Manténgalo alejado de la luz solar directa.
- Cubra la salida de escape para evitar que entre humedad.

### 7.2 *Después de paradas durante períodos prolongados*

Después de limpiar su vehículo, instale la batería y el combustible, haga una verificación general sobre el estado de su vehículo y pruébelo a velocidades moderadas.

### 7.3 *Limpieza del vehículo*

Las limpiezas regulares ayudarán a mantener el funcionamiento y la estética del vehículo, y también es una forma de evitar la aparición de puntos de corrosión. Los componentes oxidados influyen negativamente en la apariencia general de su vehículo y el cuidado frecuente y adecuado no solo cumple con los términos de la garantía, sino que también influye en el mantenimiento y el buen aspecto de su vehículo, aumentando la vida útil y optimizando el rendimiento.

Siempre debe tener en cuenta:

- El motor y el escape del vehículo deben estar fríos antes de iniciar un lavado;
- Nunca utilice productos abrasivos o materiales como: disolventes, químicos pesados, desengrasantes, productos con amonio, limpiacristales, entre otros. No utilice cepillos de acero o prendas de punto, fregonas o cualquier otro cepillo o utensilio abrasivo;
- Se deben utilizar productos de limpieza específicos para preservar los componentes:

- Pinturas mate: Utilice un detergente neutro y agua o, alternativamente, productos de limpieza específicos para pinturas mate. Tenga en cuenta que la pintura mate puede dañarse si se frota excesivamente;

- Plásticos: Después de la limpieza, use un paño suave para secar cuidadosamente los componentes de plástico de su vehículo. Después de secar adecuadamente, siempre use productos apropiados para limpiar y / o pulir plásticos sin pintar;

- Cromados y Aluminios: En elementos de cromo y aluminio sin recubrimiento, se debe usar un detergente neutro y un aerosol para pulir cromo y aluminio. Las llantas de aluminio, pintadas o no, se pueden limpiar con un producto específico libre de ácido para llantas;

- Cuero, vinilo y plástico: Se debe prestar especial atención a los componentes de la piel, ya que pueden deteriorarse más rápido cuando no se tratan adecuadamente. Use un limpiador para la piel y cuidado de la piel y accesorios para la piel. Lavar con agua y detergente los dañará y reducirá su longevidad. Los componentes de vinilo se pueden limpiar junto con el resto del vehículo, y luego se aplica un tratamiento de vinilo. En los laterales de los neumáticos y otros elementos de goma se debe aplicar un protector de goma para prolongar su durabilidad.

- El vehículo debe limpiarse regularmente y con mayor atención después de haber circulado en ambientes corrosivos o salinos (en este caso, no use agua caliente, ya que esto aumenta la acción corrosiva de la sal y aplique un spray anticorrosivo en todas las superficies metálicas).

- Se deben utilizar productos de limpieza específicos para preservar los componentes. Advertencia: No limpie el vehículo con una máquina a presión de vapor o agua. Tales máquinas pueden dañar los carenados, el sistema de frenos y el sistema eléctrico.;

- Tape el escape y el encendido antes del lavado para que no entre agua;

-Use una esponja suave, agua fría y un detergente suave y neutro y evite los productos abrasivos. Después del lavado, pase agua para eliminar cualquier residuo. Si el detergente no se elimina por completo, puede causar corrosión en algunos componentes, así como dañar los plásticos.;

-Seque el vehículo con un paño suave o gamuza para evitar manchas de agua o corrosión. Al secar, verifique si hay daños en la pintura y repárala inmediatamente. La existencia de arañazos, grietas, astillas u otros daños en la pintura de su vehículo crea un punto de corrosión que puede extenderse, disminuyendo en gran medida la longevidad del vehículo.;

-Siempre pruebe los frenos después de la limpieza y antes de conducir.

---

Siempre consulte a su concesionario para aclarar cualquier pregunta relacionada con la limpieza y el mantenimiento de su vehículo. Utiliza siempre productos específicos aconsejados por la marca para cada elemento de tu vehículo.

## 8. Garantía

### *8.1 Período de garantía*

La marca ofrece una garantía limitada de material o mano de obra en todos los componentes de su vehículo. Los productos tienen una garantía de 36 meses desde la adquisición. La garantía, que comienza el día de la recogida del vehículo en el concesionario, cubre el costo de las piezas y la mano de obra de reparación o reemplazo de las piezas defectuosas. Esta garantía es transferible a otra persona durante la duración del plazo. Para cambiar los datos del propietario, simplemente vaya a su distribuidor. Dicha transferencia no extenderá el plazo original de la garantía.

### *8.2 Activación de la garantía*

En el momento de la compra del vehículo se debe realizar la activación del período de garantía del vehículo. Desde el momento en que la marca reciba los datos, el vehículo tendrá una garantía de 36 meses.

### *8.3 Exclusiones de garantía*

Lo siguiente no está cubierto por ningún tipo de garantía:

1. Desgaste normal del material.
2. Mantenimiento periódico.
3. Daños causados por falta de mantenimiento y falta de cuidado en el manejo y almacenamiento del vehículo.
4. Daños resultantes de la retirada de piezas, reparaciones y mantenimiento incorrectos, uso de piezas no aprobadas por la marca o mantenimiento en talleres fuera de la red de distribuidores autorizados o reparadores independientes.
5. Daños causados por el uso anormal o abusivo, negligencia u operación del vehículo de una manera inconsistente con las recomendaciones de este manual.
6. Daños causados por accidentes, inmersión del vehículo, incendio, robo, vandalismo o cualquier fuerza mayor.
7. Conducir con combustibles, aceites o lubricantes no aptos para este vehículo.

8. Oxidación o corrosión resultante del uso en ambientes salinos o materiales corrosivos, así como la falta de cuidado diario por parte del propietario

9. Daños causados por carreras o cualquier otra actividad de competición.

10. Daños resultantes de cambios realizados en el vehículo que interfieran con su funcionamiento, rendimiento y durabilidad, o el vehículo alterado de tal manera que modifique su propósito.

La garantía excluye cualquier tipo de fallos que no sean causados por defectos de material o mano de obra. La garantía no cubre consumibles, componentes de desgaste general, piezas expuestas a superficies de fricción, tensiones, condiciones ambientales y/o contaminación y utilizadas para fines distintos a aquellos para los que fueron diseñadas. La lista de componentes no cubiertos por la garantía incluye, entre otros, los siguientes:

- Baterías • Filtros • Rodamientos • Superficies con y sin acabado • Componentes de frenado • Lámparas • Casquillos • Componentes/fluidos hidráulicos • Componentes cuerpo del acelerador • Lubricantes • Disyuntores / fusibles • Retenes • Embrague y sus componentes • Componentes del asiento • Líquido de refrigeración • Bujías • Correas • Componentes de dirección • Componentes electrónicos • Componentes de suspensión • Componentes del motor • Llantas y neumáticos

La garantía no cubre pérdidas o gastos personales, incluyendo kilometraje, costos de transporte, hoteles, comidas, tarifas de envío o manejo, recogidas o entregas de productos, vehículo de reemplazo, tiempo de inactividad del vehículo, pérdida de ganancias, pérdida de tiempo de vacaciones o tiempo personal.

Atención: Consulte el Manual de Garantía y Mantenimiento, donde se describen detalladamente todas las condiciones de garantía del vehículo.



[V2024/1114]

Importador:

**MULTIMOTO MOTOR ESPAÑA, SA**  
C/ VELÁZQUEZ 46, 4º drcha  
CP: 28001, Madrid | España  
911 018 022 | info@multimoto.es

---

[www.segwaypowersports.es](http://www.segwaypowersports.es)